

É NESSE MOMENTO QUE A TRANSFORMAÇÃO ACONTECE.

**OLÁ MARCENA!**  
SEU MÓVEL CHEGOU.  
HORA DA DIVERSÃO =]

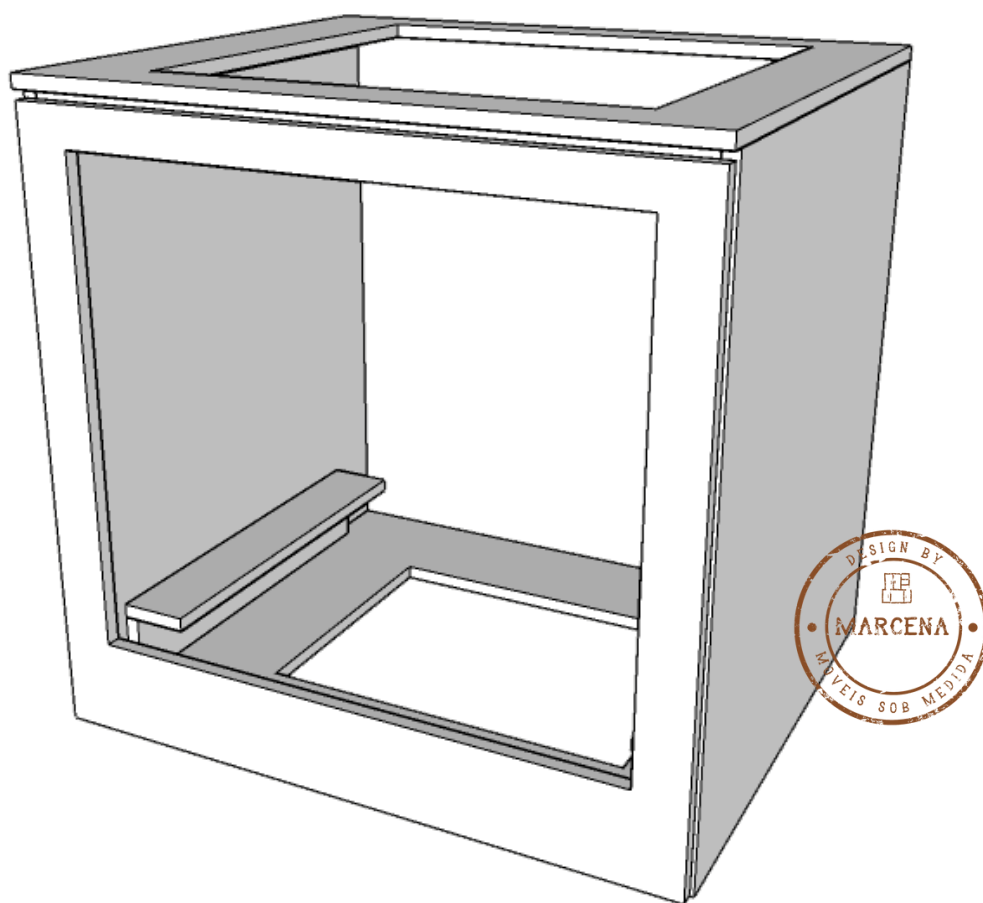

MANUAL DE MONTAGEM  
GABINETE FORNO DE EMBUTIR E COOKTOP  
CÓDIGO: GBBA14

**marcena**  
móveis sob medida

[marcena.com.br](http://marcena.com.br)

# POR ONDE COMEÇAR

---

- 1.** AO RECEBER SEU PRODUTO VERIFIQUE SE A EMBALAGEM ESTÁ LACRADA E SE O MÓVEL NÃO TEM NENHUMA AVARIA.
- 2.** ARRUME O LOCAL ONDE O MÓVEL IRA FICAR E LIBERE UM ESPAÇO PARA PODER TRABALHAR NA MONTAGEM DO SEU MÓVEL. O ESPAÇO PRECISA SER COMPÁTIVEL COM O TAMANHO DO SEU MÓVEL. DICA: QUANTO MAIS ESPAÇO LIVRE TIVER A MONTAGEM SERÁ MAIS FÁCIL.
- 3.** SEPARE AS PEÇAS E CONFIRME QUE NÃO FALTA NADA. SEPARE E ORGANIZE AS PEÇAS CONFORME IMAGEM 01.
- 4.** SIGA OS PASSOS NA ORDEM E TENHA ELE MONTADO EM POUCO TEMPO. DEPOIS É SÓ LIMPAR O ESPAÇO E APROVEITAR SEU NOVO MÓVEL!

# MANUTENÇÃO E LIMPEZA

---



A LIMPEZA DO MÓVEL EXIGE APENAS A RETIRADA DO PÓ COM UM PANO SECO. PODE SER FEITO UTILIZANDO O PANO LEVEMENTE UMEDECIDO COM ÁGUA E UM POUCO DE DETERGENTE NEUTRO. EM SEGUIDA SEQUE A SUPERFÍCIE COM A AJUDA DE UM PANO LIMPO E MACIO.

NÃO APLIQUE PRODUTOS COMO SILICONES, CERAS E LUSTRA-MÓVEIS. ELES PODEM DEIXAR AS SUPERFÍCIES DO MDF COM ASPECTO “ENGORDURADO”.

NÃO UTILIZE DESENGORDURANTES E PRODUTOS MULTIUSOS. ELES PODEM OCASIONAR MANCHAS AMARELADAS NA SUPERFÍCIE DOS PAINÉIS E DAS FITAS DE BORDA.

NÃO UTILIZE ESPONJAS E BUCHAS QUE POSSAM RISCAR O REVESTIMENTO OU DANIFICAR AS BORDAS DOS PAINÉIS.

# INFORMAÇÕES DO PRODUTO

 45MIN TEMPO DE MONTAGEM  
 1 PESSOA PARA MONTAGEM  
CHAME ALGUÉM PARA LHE AJUDAR NA HORA DA INSTALAÇÃO NA PAREDE

FERRAMENTAS NECESSÁRIAS:  
CHAVE PHILLIPS  
NÍVEL  
BROCA 3MM P/MADEIRA OU METAL  
BROCA 8MM PARA PAREDE  
FURADEIRA

## LISTA DE FERRAGENS INCLUSAS

10X



TAMBOR  
GIROFIX

10X



PINO  
GIROFIX

10X



CAVILHA

10X



ACABAMENTO  
GIROFIX  
BRANCA

4X



BUCHA  
COM ABA 8MM

4X

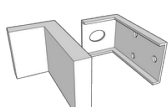

CANTONEIRA  
E CAPA  
BRANCA

4X



PARAFUSO  
5.5X65

24X



PARAFUSO  
4X16

6X



PARAFUSO  
4X25

4X



CANTONEIRA  
EM L BRANCA

1X



PASSA FIO  
BRANCO

PARAFUSOS COM MEDIDAS EM MM SENDO A SEGUNDA MEDIDA O COMPRIMENTO

## LISTA DE PEÇAS DO MÓVEL

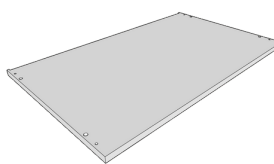

2X - LATERAIS

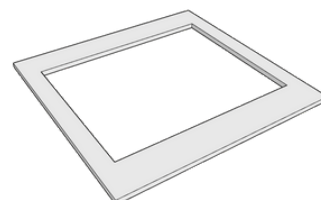

1X - MASCARA

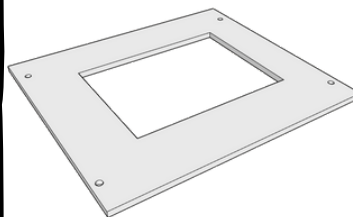

1X - BASE

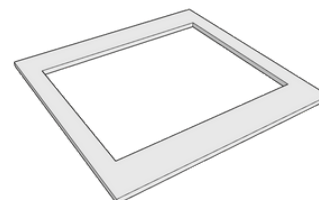

1X - TAMPO

# PASSO 1.

SEPARE TODAS AS PEÇAS E FERRAGENS DE FORMA A IDENTIFICAR CADA PARTE.

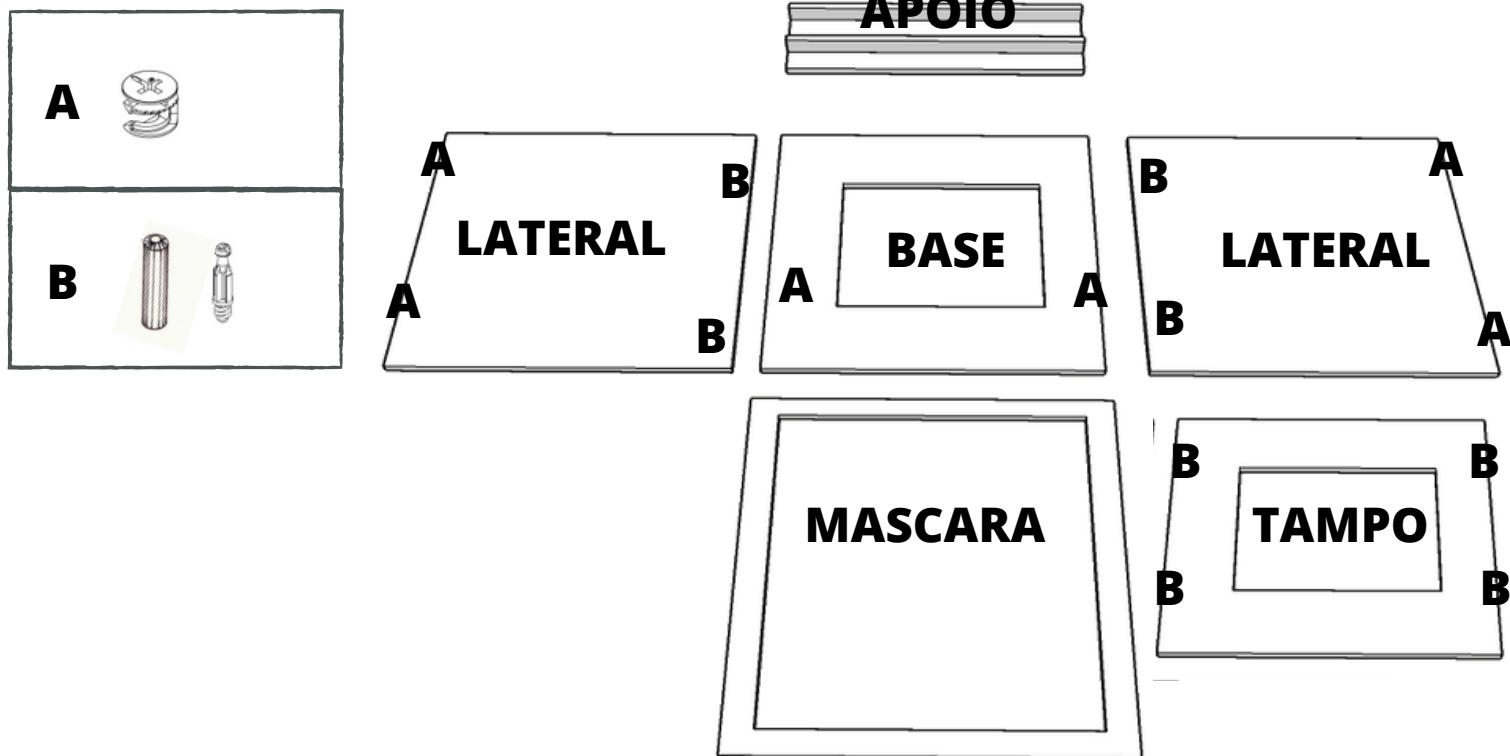

# PASSO 2.

INSTALE OS PINOS GIROFIX E CAVILHAS NAS LATERAIS E NO TAMPO.

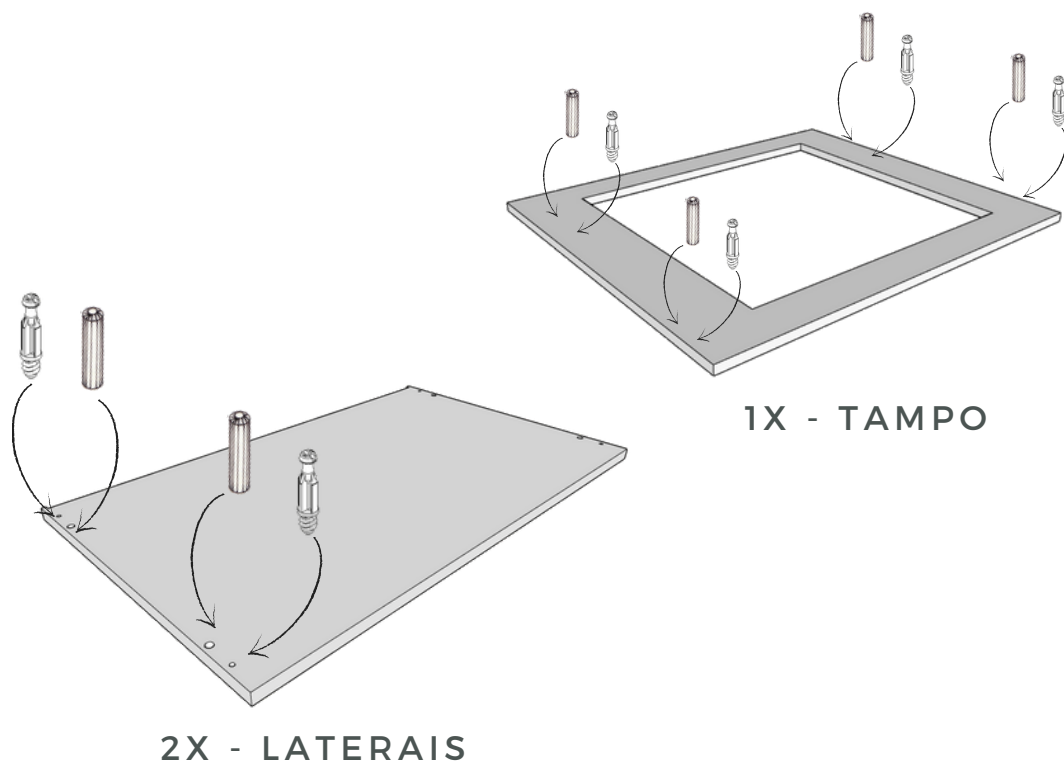
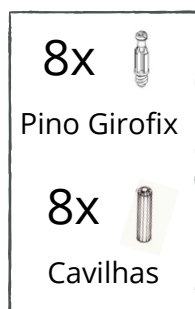

### PASSO 3.

FAÇA A UNIÃO DAS LATERAIS COM A BASE E O TAMPO

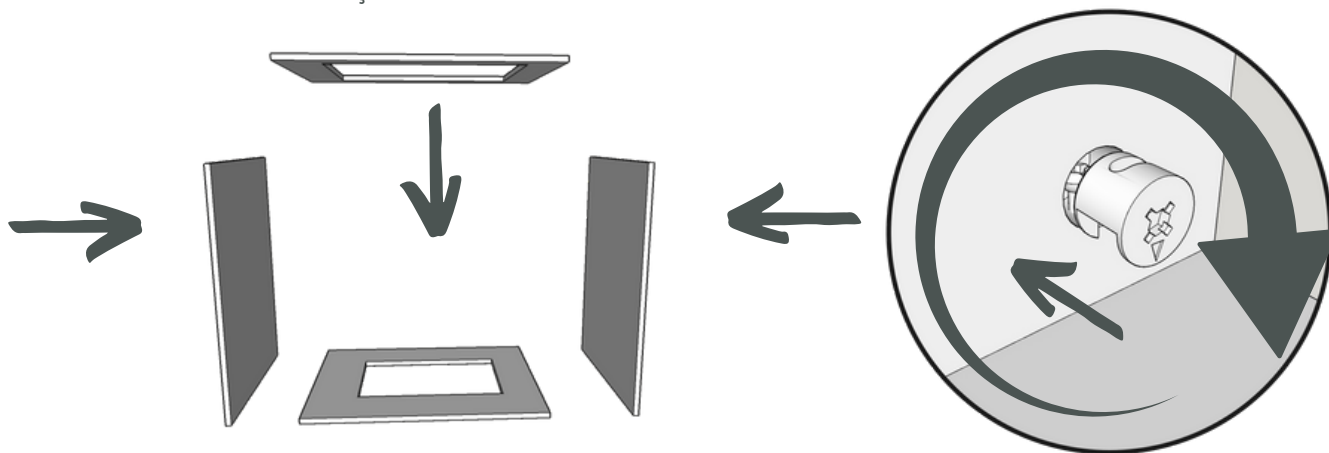

ENCAIXE AS CAVILHAS E PINOS GIROFIX DA LATERAL NA FURAÇÃO DA BASE E LATERAL, O PINO DEVE FICAR NA FURAÇÃO REDONDA DA LATERAL.

DEPOIS DE ENCAIXADO, COLOQUE O TAMBOR GIROFIX NA BASE E TOPO E GIRE COM A CHAVE PHILLIPS PARA DAR APERTO.



REPARE QUE O TAMBOR GIROFIX TEM UMA SETA QUE INDICA A POSIÇÃO INICIAL PARA SER ENCAIXADO NA PEÇA DO MÓVEL.

### PASSO 4.

DEPENDENDO DO MODELO DO FORNO VOCÊ VAI PRECISAR INSTALAR UM APOIO NA ALTURA QUE ELE IRA FICAR DE ACORDO COM A MASCARA RECORTADA, CONSULTE O MANUAL DO SEU FORNO, NOS IREMOS MANDAR UMA PEÇA PARA SER USADA DE APOIO INTERNO NA CAIXA.

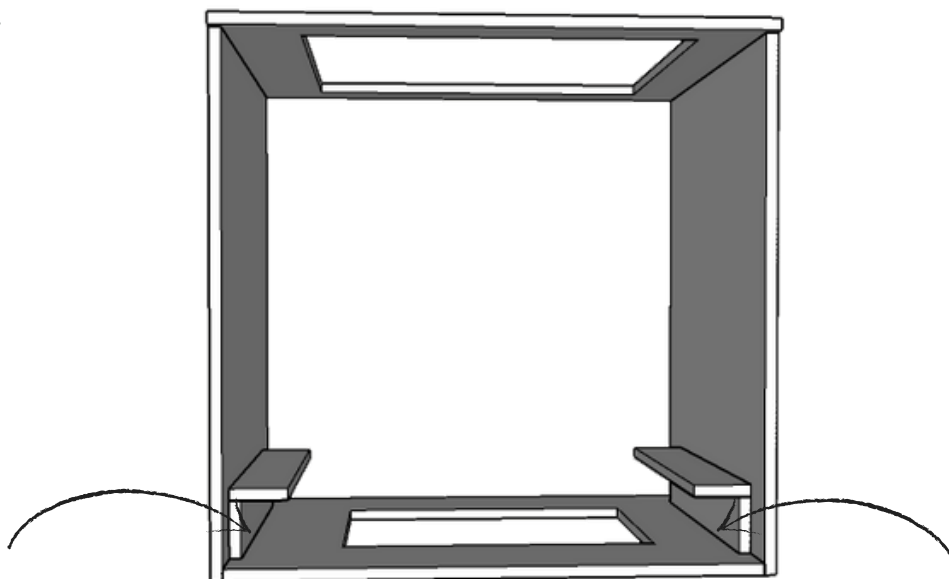

## PASSO 5.

PEGUE UMA CANTONEIRA E FAÇA MARCAÇÕES NAS LATERAIS ONDE ELAS IRÃO FICAR, FAÇA NESTAS MARCAÇÕES UM PRÉ-FURO COM A BROCA DE 3MM NAS LATERAIS. FIXE NAS LATERAIS AS CANTONEIRAS.

12x  
Parafuso 4x16

4x  
Cantoneira

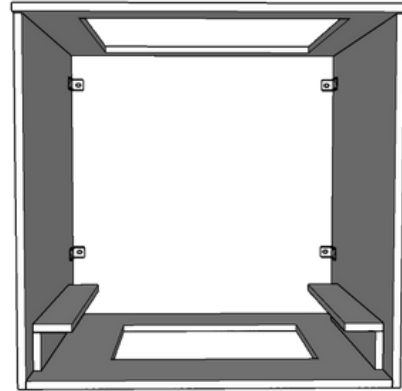
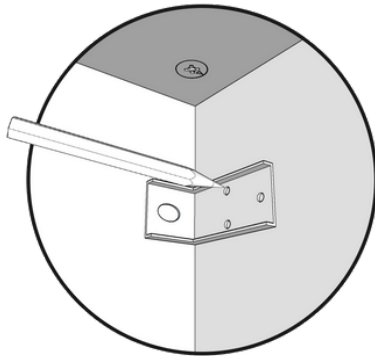

TENHA ATENÇÃO ESPECIAL ONDE IRA FIXAR AS CANTONEIRAS E CERTIFIQUE-SE QUE NÃO PASSA NENHUMA TUBULAÇÃO NO LOCAL ONDE SERÁ FURADO NA PAREDE.

O PRÉ-FURO NAS MARCAÇÕES FACILITA PARAFUSAR A CANTONEIRA NA LATERAL, MAS TENHA ATENÇÃO AO FAZER O PRÉ-FURO EM NÃO VAZAR A LATERAL.

## PASSO 6.

COM A AJUDA DE OUTRA PESSOA COLOQUE A CAIXA ENCOSTADA NA PEDRA E NA PAREDE LATERAL, PARA AJUSTAR O NIVELAMENTO USE O NÍVEL E FAÇA A MARCAÇÃO DAS CANTONEIRAS PARA FURAÇÃO DA PAREDE.

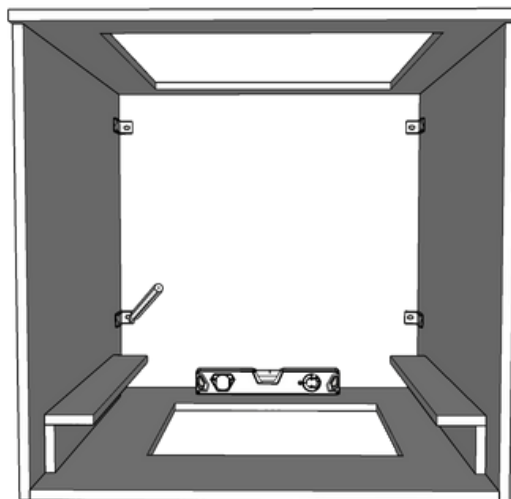

DICA - VOCÊ PODE USAR UM MACACO PARA AJUDAR A NIVELAR E SEGURAR O MÓVEL, PODE ATÉ MESMO USAR O MACACO DO CARRO.

## PASSO 7.

FAÇA OS FUROS NA PAREDE COM A FURADEIRA USANDO A BROCA DE 8MM NAS MARCAÇÕES DO PASSO ANTERIOR, COLOQUE A BUCHA 8MM NOS FUROS, POSICIONE O MOVEL NO ALINHAMENTO DOS FUROS. AGORA É SÓ APERTAR OS PARAFUSOS NA PAREDE.

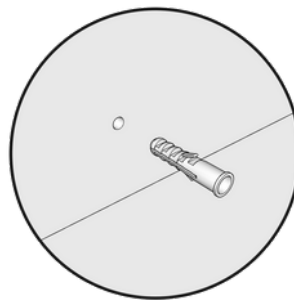

## PASSO 8.

COM A CAIXA INSTALADA NA PAREDE, FAÇA A FIXAÇÃO DA MASCARA COM AS CADERINHAS

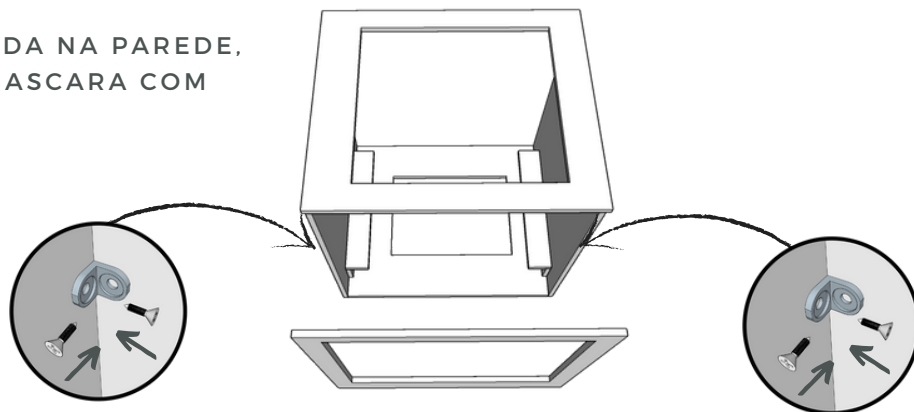

## PASSO 19.

SEU MÓVEL ESTÁ PRONTO PARA USO.

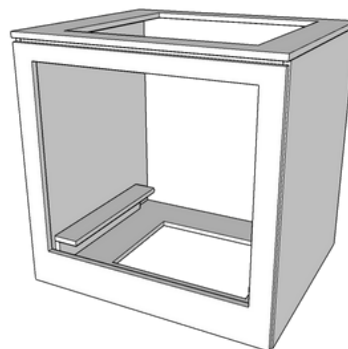

Siga-nos  
nas  
**REDES  
SOCIAIS**



COLOQUE FOTO DA SUA MONTAGEM  
OU DO MÓVEL PRONTO E NOS  
MARQUE NAS REDES SOCIAIS. =]